

Quick Start

pCo Dynamis /

pCo Dynamis MAXX

Mehrleiter-Anlage

Festintervall



INHALT

pCo Dynamis Quick Start Guide	2
1. Spannungsversorgung anschließen	2
2. Signalstecker anschließen	2
3. Betriebsspannung einschalten.....	3
4. System einstellen.....	3
Bedienung und Anzeige.....	3
4.1 Passwort Konfiguration	3
4.2 Betriebsart.....	3
4.5 Füllstandüberwachung	3
4.6 Vorschmierer	4
5. Parameter einstellen.....	4
5.1 Passwort Parameter.....	4
5.2 Sprache.....	4
5.3 Zyklus.....	4
5.4 Betriebszeit	5
5.5 LEER Reservezeit.....	5
5.6 Datum & Uhrzeit.....	5
Notizen	5

PCO DYNAMIS QUICK START GUIDE

1. Spannungsversorgung anschließen

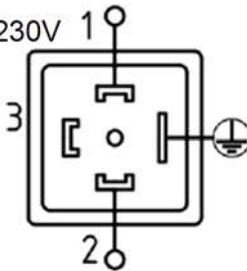
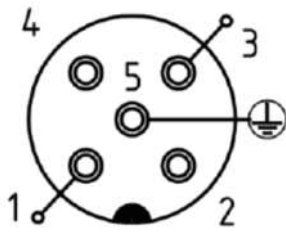
<p>DIN 43650 4-polig</p> <p>DC 12V/24V / AC 115V/230V</p> <p>Pin 1: DC 24V / (L)</p> <p>Pin 2: 0V / (N)</p> <p>Pin 4: PE</p> 	<p>M12 4-polig</p> <p>DC 12V/24V</p> <p>Pin 1: DC 24V</p> <p>Pin 3: 0V</p> <p>Pin 5: PE</p> 
Anschluss: max. 1,5 mm ²	Anschluss: max. 0,75 mm ²

2. Signalstecker anschließen

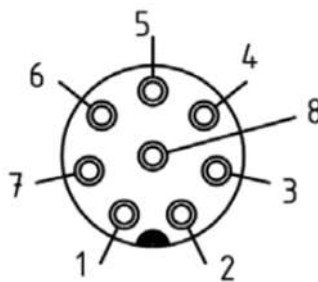
<p>M12 8-polig</p> <p>Pin 1: DC 24V von der pCo Steuerung zur Versorgung der Ansteuerung</p> <p>Pin 2: Eingang: Schließkontakt Freigabe (Pausenaddition)</p> <p>Pin 3: Eingang: Schließkontakt Quittierung / Zwischenschmieren (Impuls)</p> <p>Pin 4: Ausgang: Behälter LEER (1-Signal)</p> <p>Pin 5: Ausgang: Störung (1-Signal)</p> <p>Pin 6: Ausgang: Störung (0-Signal)</p> <p>Pin 7: gemeinsamer Fußkontakt für Pin 4, 5, 6</p> <p>Pin 8: Potentialausgleich, Schirm, Erdung, PE</p> 	<p>Anschluss: max. 0,5 mm² max. 60V AC/DC</p>
--	--

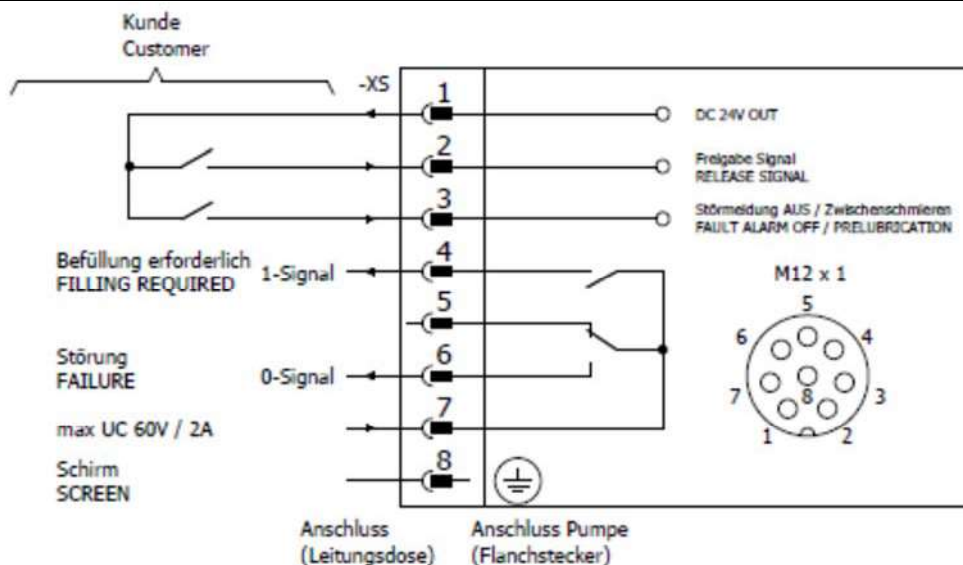

3. Betriebsspannung einschalten

Start der pCo-Steuerung abwarten (ca. 10s)

Das Display zeigt den Bildschirm

Bei bereits konfiguriertem System

weiter bei [5.1 Passwort Parameter!](#)



4. System einstellen

Bedienung und Anzeige



Anzeige blättern



Zur Fehler-Liste



Fehlerliste blättern

[SET]

Wert speichern
Störmeldung AUS / Zwischenschmieren

[PRG]

nächster Parameter
Parameter ändern (Passwort geschützt)

4.1 Passwort Konfiguration

- Betätigen Sie die Taste **[PRG]**

Das Display zeigt den Bildschirm



- Mit den Taste **▲ ▼ ►** das Passwort **2117** eingeben und mit **[SET]** bestätigen.

4.2 Betriebsart

Das Display zeigt den Bildschirm



- Mit den Taste **▲ ▼** Fest-Intervall und mit **[SET]** bestätigen

4.5 Füllstandüberwachung

Das Display zeigt den Bildschirm

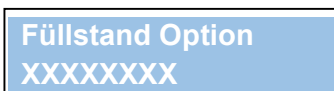

- Mit den Taste **▲ ▼** die gewünschte Option wählen und mit **[SET]** bestätigen.

Optionen:

- Keine Überwachung
- LEER Abschaltung
- LEER Meldung
- LEER Verzögerung

4.6 Vorschmieren

Das Display zeigt den Bildschirm



Vorschmieren
ja

- Mit den Taste ▲ ▼ die gewünschte Option wählen und mit **[SET]** bestätigen.

Optionen:

- ja
- nein

Weiter bei [5.2 Sprache](#)

5. Parameter einstellen

5.1 Passwort Parameter

- PRG Taste betätigen

Das Display zeigt den Bildschirm



PASSWORT
0000

- Mit den Taste ▲ ▼ ► das Passwort **3774** eingeben und mit **[SET]** bestätigen.

5.2 Sprache

Das Display zeigt den Bildschirm



Sprache
Deutsch

- Mit den Taste ▲ ▼ die gewünschte Option wählen und mit **[SET]** bestätigen.

Optionen:

- Deutsch
 - Russisch
 - Spanisch
 - Französisch
 - Englisch
- Betätigen Sie die Taste **[PRG]**

5.3 Zyklus

Das Display zeigt den Bildschirm



Zyklus
XXXX XXX

- Mit den Taste ▲ ▼ ► die gewünschte Zeit wählen und mit **[SET]** bestätigen.

Optionen: 0001...9999

- IMP
 - sec
 - min
 - h
- Betätigen Sie die Taste **[PRG]**

5.4 Betriebszeit

Das Display zeigt den Bildschirm

Betriebszeit
XXX XXX

- Mit den Taste ▲ ▼ ► die gewünschte Zeit wählen und mit **[SET]** bestätigen.
Optionen: 001...999
 - sec
 - min
 - h
- Betätigen Sie die Taste **[PRG]**

5.5 LEER Reservezeit

Das Display zeigt den Bildschirm
(wenn die Option gewählt wurde)

LEER Reservezeit
XXXs

- Mit den Taste ▲ ▼ ► die gewünschte Zeit wählen und mit **[SET]** bestätigen.
Optionen: 001...999s
- Betätigen Sie die Taste **[PRG]**

5.6 Datum & Uhrzeit

Das Display zeigt den Bildschirm

SA xx.xx.xx
xx:xx

- Mit den Taste ▲ ▼ ► Tag, Datum und Uhrzeit wählen und mit **[SET]** bestätigen.
- Betätigen Sie die Taste **[PRG]**

Das Display kehrt zum Startbildschirm zurück.

NOTIZEN
