

Luftanschluß G3/8i
um 90° versetzt

**Luftmotor
D80 (3110801)**

- Luftverbrauch bei 6 bar:
4,6 Liter angesaugte Luft
pro Doppelhub
- Gewicht: 5,2 kg

Materialausgang:
Standard
M16x1,5a IK60°
optional
G3/8a IK60°

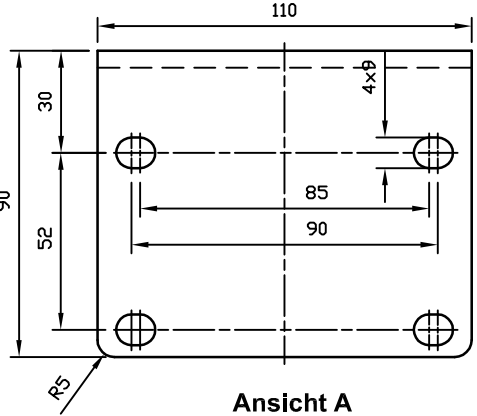

Ansicht A

**Hydraulikteil
P20 (3120202)**

- Fördermenge:
20cm³ pro Doppelhub
- Betriebsdruck:
Max 240 bar
- Gewicht: 7 kg

Material Eingang:
M36x2a IK60°

Kolbenpumpe 30-20

Artikel-Nr.: 4103020
(inkl. 250cm³ Trennmittel (0999801))

- Übersetzungsverhältnis:
i = 30:1
- Gewicht der Pumpe:
12,2 Kg